

Nezávislý občasník lidu Lomikelova

jaro 2000



ÚVOD

Tento Chlístor je určen členům oddílu a především nováčkům, kteří pojedou na letošní tábor s indiánskou tematikou a nemají indiánský oděv, nebo mají oděv neúplný. Toto číslo obsahuje návody na výrobu těchto součástí:

	STRANA :
bederní pás _____	2
legíny _____	3
mokasíny a jejich zdobení _____	4
válečná košile _____	10
capote _____	13
poncho, deka _____	16
ukládání věcí (bedna, parflech) _____	17

Dále jsou zde zařazeny ukázky vzorů, některých znaků a symbolů, kterými se můžete inspirovat při korálkování, vyšívání i malbě. Před touto výzdobou je vhodné alespoň některé části oděvu *obarvit* barvami na látku, které můžete koupit v drogerii (Duha).

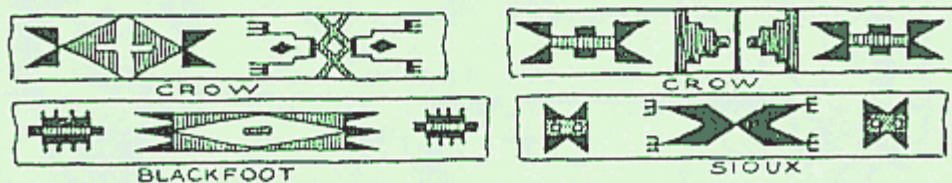

BEDERNÍ PÁS

Bederní pás je základní částí indiánského oděvu. Visí na *opasku* (možno použít též řemínek nebo látkový pásek), který je pevně kolem boků. Vlastní bederní pás je pruh látky (nebo měkké kůže - jelenice) asi 25 - 30 cm široký a asi 120 - 180 cm dlouhý, záleží však na velikosti osoby, která jej nosí.

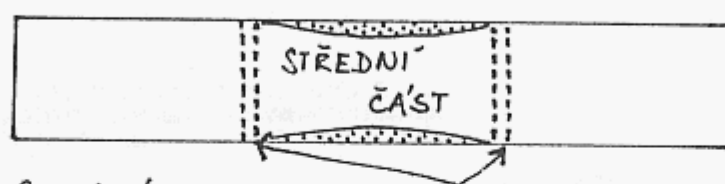

2 MOŽNÉ ZPŮSOBY NAEITÍ TUNÝLKŮ NA PÁSEK

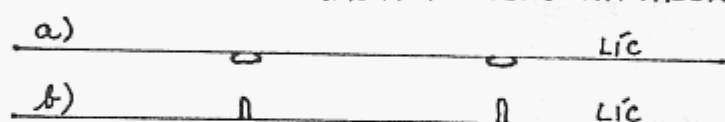

Bederní pásy mívali indiáni červené, zelené, modré, černé či v barvě rezného plátna. Na výrobu můžeme použít *silnější flanel*, *hrubé plátno*, nebo jinou vhodnou látku. Okraje mohou být obšity tkalounem stejné nebo jiné barvy než je látka, aby obdélník bederního pásu neměnil tvar. V případě použití tvrdší látky nebo jelenice je vhodné střední část ušít z měkčí látky.

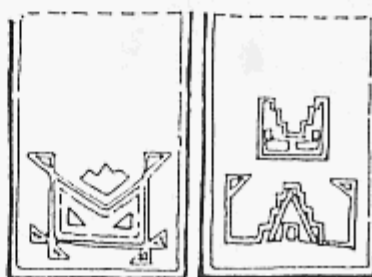
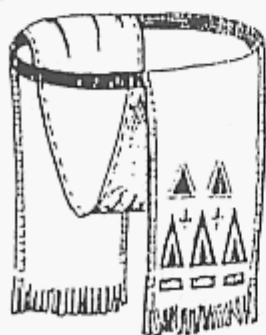

LEGÍNY

Legíny jsou spolu s bederním pásem nejčastějším oděvem indiánů. Tvoří je vlastně dvě samostatné nohavice sešité z obdélníků látky a přivázané tkaničkami (ne umělými, aby se nerozvazovaly, ani příliš tenkými, aby nebylo těžké je rozvázat) k opasku, který drží bederní pás. Základní střih je tvořen obdélníkem, který se přeloží a sešije podle rozměrů nohy.

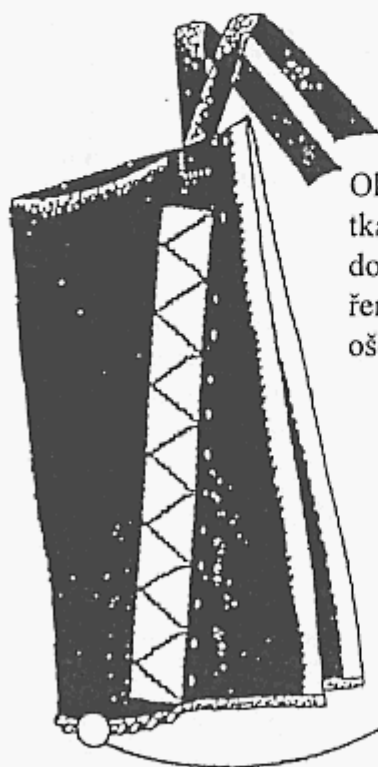

Okraje látky lze obšít tkalounem nebo látkou a dolní okraj navíc řemínkem proti ošoupání.

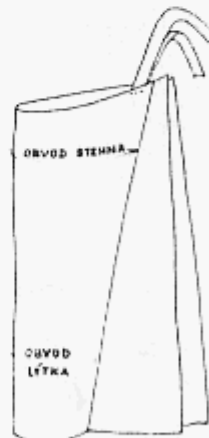

Na výrobu legín je třeba použít *těžší a pevnější látku*. Legíny lze také vyrobit z kůže, ale u veškerých oděvů se nedoporučuje kombinovat látku s kůží.

MOKASÍNY

Mokasíny jsou vedle bederky a legín nejdůležitější součástí oděvu bojovníka a především nám bělochům umožňují bezbolestnou chůzi. Uvedeme zde dva stříhy mokasínů, které se nejčastěji používají. Indiáni nosili buď mokasíny s tvrdší podrážkou (**I. druh**), na takové potřebujeme silnější kůži (hovězinu) na spodek a měkkou kůži (silnější jelenici, slabou hovězinu) na svšek, nebo nosili mokasíny s měkkou podrážkou (**II. druh**), ty vyrobíme z měkké kůže celé.

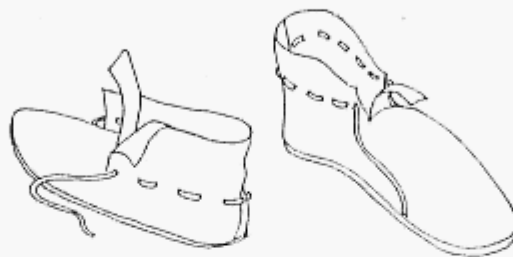

I. Druh

Nejprve obkreslíme svoji nohu na kůži a vystříháme podrážku podle **obrázku 1**. Tím získáme podrážku, díl **A**. Na druhé kresbě (**obrázek 2**) je stříh horního dílu, dílu **B**. Podle **obrázku 2a** odměříme provázkem šířku nohy v několika místech a přeneseme tyto rozměry na papír.

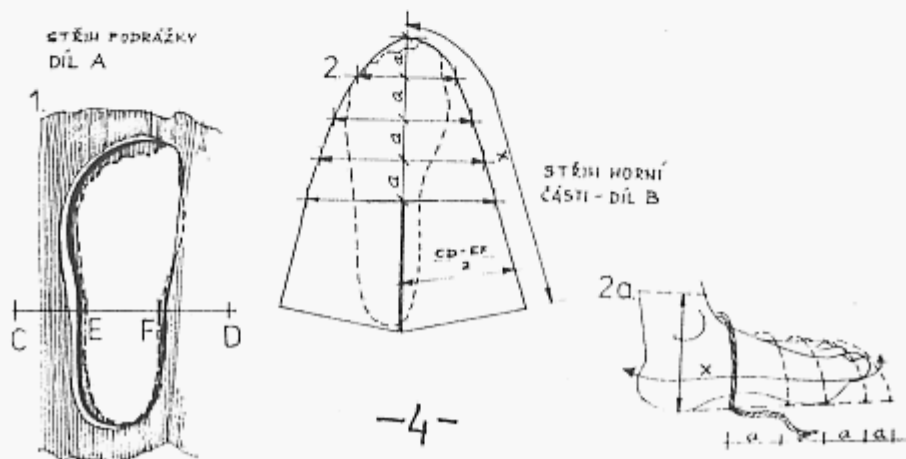

Pak sešijeme díl **A** a **B** lícovými stranami k sobě (obrázek 3), a potom obrátíme naruby. Švy sešíváme silnou (ševcovskou) nití nebo dratví, kterou navoskujeme. Nakonec sešijeme patu (obrázek 4), přišijeme jazyk a protáhneme řemínek na zavázání (obrázek 5). Švy je možné obšít korálky podle obrázku 4.

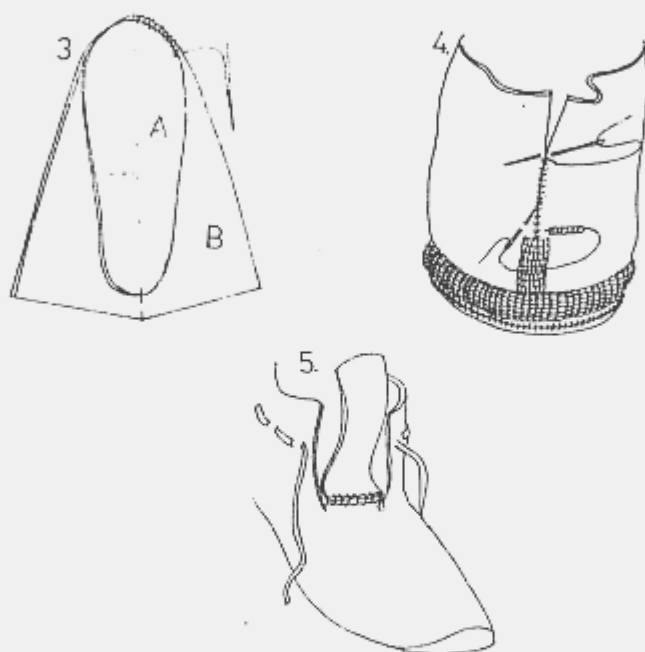

Kůže se ošetřuje tukem nebo olejem, zvláště švy se musí často napouštět. Mocasíny sušíme vždy jen velmi zvolna, nikdy ne zprudka u ohně! Hned po usušení je napustíme tukem. Kůže bez ošetření časem puchří a láme se.



MOKASINY

II. Druh

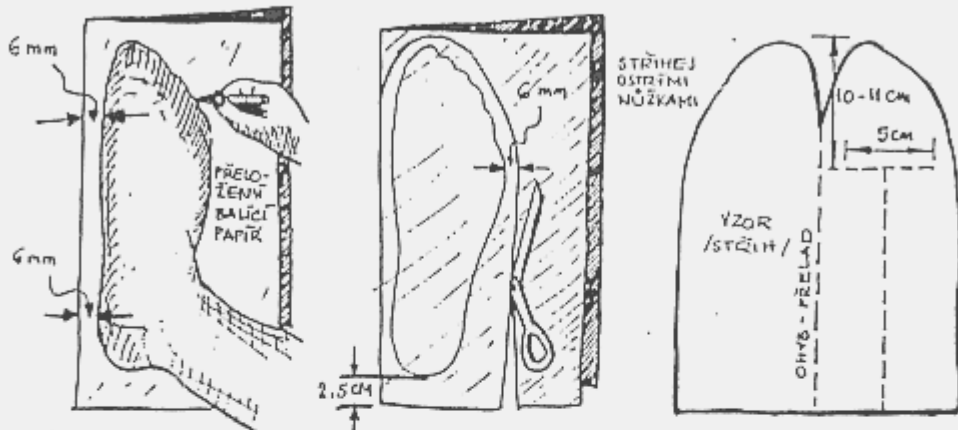

① POLOŽ NCHU ASI 6mm OD OKRAJE PAPIĚU A VYZNAČ TVAR CHODIDLA!

② NAKRESLI OBRYŠ TJARU CHODIDLA ASI O 6mm VĚTŠÍ NEŽ JE PŮVODNÍ TVAR! USTŘIHNÍ PODLE TĚTO ČÁRY.

③ POLOŽ ROZLOŽENÝ STŘIH NA KŮŽI A POZORNĚ VYSTŘIHNÍ. ZATÍM NESTŘIHEJ PŘERUŠOVANĚ ČÁRY (AŽ V BODĚ C.7).



④ PŘELOŽ NA SPRÁVNOU STRANU, PRORAŽ 6-8 DÍREK ASI 3mm OD SEBE PODĚL OKRAJE.

A - ZAČÁTEK PRÁCE

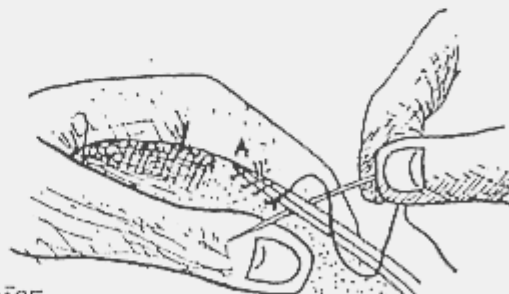

⑤ POUŽIJ PEVNOU NIT NA ŠITÍ! DOBRĚ NAVOSKUJ! POUŽIJ TUPOU JEHLU! ZAČNI V BODĚ *A* A OBŠIJ AŽ K PATĚ. VĚDY 6-8 STEHŮ NAJEDNOU. PAK UDĚLEJ DALŠÍCH 6-8 DÍREK A ZASE ŠIJ!



⑥ OBRÁT NA RUB A HLADKÝM KLACKĚM VYHLADĚ ŠVY. KŮŽE SE MUSÍ DOSTÁT DO POLOHY JAK JE VYZNAČENO NA OBRÁZKU.

- 7) NYNÍ VYŠTRÍHNI OTVOR Z OBR. 3 PODLE PŘERUŠOVANÉ ČÁRY, UJISTI SE, KTERÁ BOTA JE LEVÁ A KTERÁ PRAVÁ.

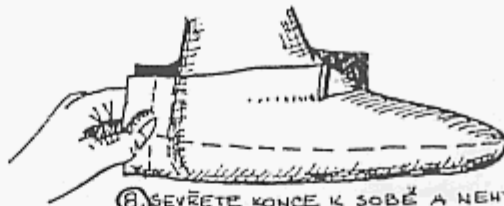

- 8) SEVŘETE KONCE K SOBĚ A NEHEM VYKNAČTE POLOHU SEŠITÍ, STRÍHEJ ASI 6 mm OD TĚTO ZNAČKY!

- 9) PRO STRÍHÁNÍ A ŠÍV. PATY POSTUPEM DLE VYOBRAZENÍ A, B, C, D.



- 10) POUŽIJ DŘEVĚNÝ ŠPALK K PRORÁZENÍ ŠREK PŘI VARIANTĚ C (OBR. NAD)

- 11) ODŠTRÍHNI KOUSEK KŮŽE NA JAZYK, ŠÍŘKÝ ASI 5 CM DLE OTEVŘENÍ MOKASINU A DLOUHÝ ASI 7,5 CM. PŘÍŠÍJ!

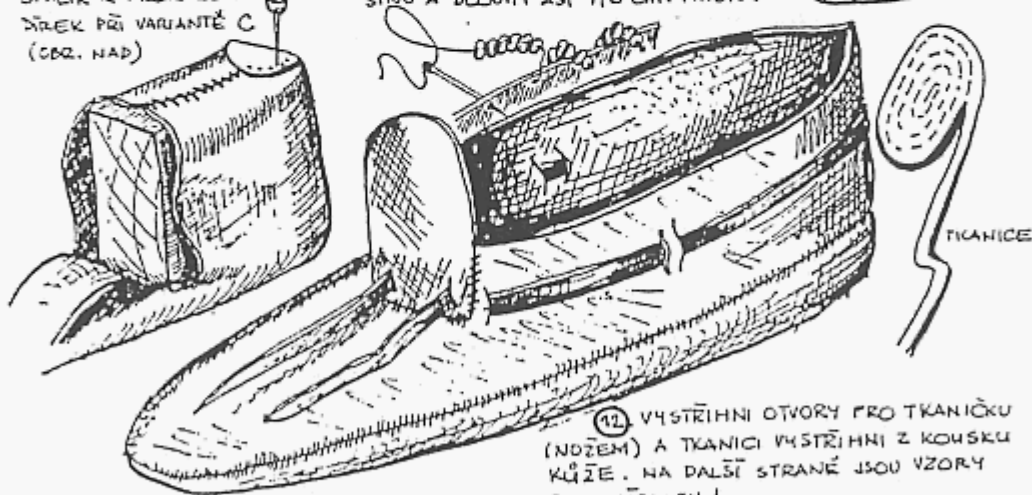

- 12) VYŠTRÍHNI OTVORY PRO TKANIČKU (NOŽEM) A TKANICI VYŠTRÍHNI Z KOUSKU KŮŽE. NA DALŠÍ STRANĚ JSOU VZORY PRO VÝZDOBU!



ZDOBENÍ MOKASÍNŮ

Mokasíny bývají zdobeny výšivkou (bavlnkami), malováním, nebo korálky. Indiáni používali na mokasíny nejméně tři barvy, nejčastěji bílou, zelenou, červenou, žlutou a purpurovou. V případě korálkové výzdoby používali barvy čtyři až pět barev. Základní barva mokasínů bývá vždy světlá (zemitá nebo bílá). Nezapomeňte, že výzdoba musí vydržet i používání mokasínů.

VZORY LESNÍCH INDIÁNŮ

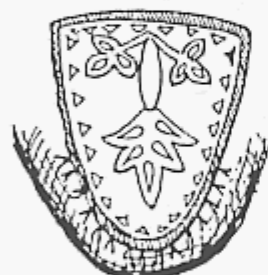
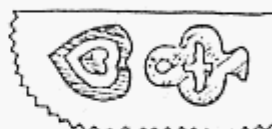
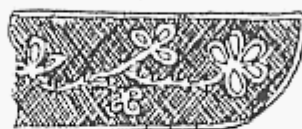

IROQUOIS
(IROKÉÉ)
VYŠIVKA BAVLNKOU NA
ČERNÝ FLANEL

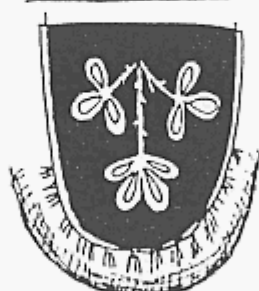

CHIPPEWA
(ČIPEVA)
VYŠIVKA NA ČERNÝ
SATEL

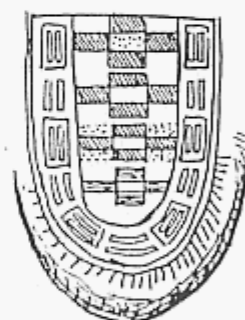

CREE (KRÍ)
VYŠIVKA NA
ODPĚLENÝ KOŽSEK
KŮŽE

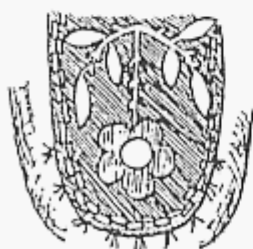

CHIPEWYAN
VYŠIVKA BAVLNKOU NA
ČERNÝ FLANEL

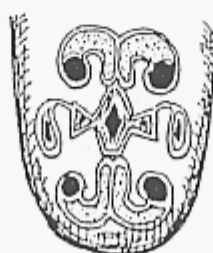

ALGONQUIN
VYŠIVKA PŘÍMO NA
MOKASÍN

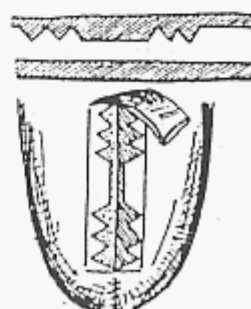

WINNEBAGO
VYŠIVKA PŘES KRABACENÍ
(ZÁHŮBY)

ZÁPADNÍ A PRÉJINÍ VZORY

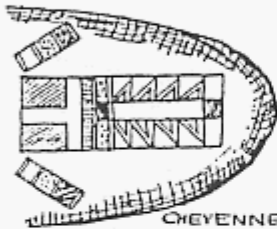

CHEYENNE

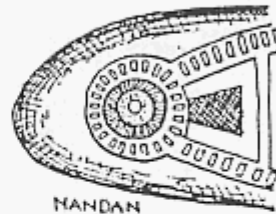

NANDAN

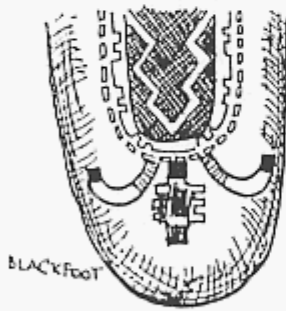

BLACKFOOT

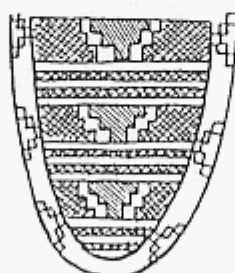

SIoux

VYŠŤVY ŠKRÁBANĚ A VYŠŤVY
KORÁLKOVĚ

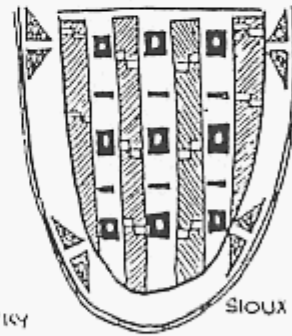

SIoux

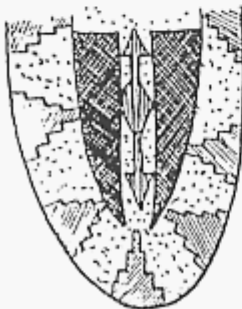

ARAPAHO

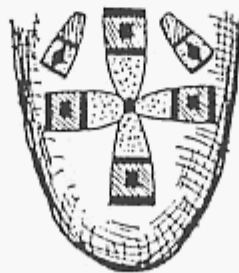

CROW

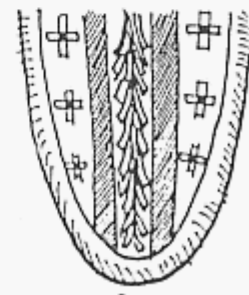

CROW

VÁLEČNÁ KOŠILE

Materiály vhodné na válečnou košili jsou opět *flanel* nebo *plátno*. Košile může mít třepené okraje, nebo okraje založené či obroubené lemovkou proti vytahování a třepení látky. Indiáni používali v případě látkových košil nejrůznější stříhy.

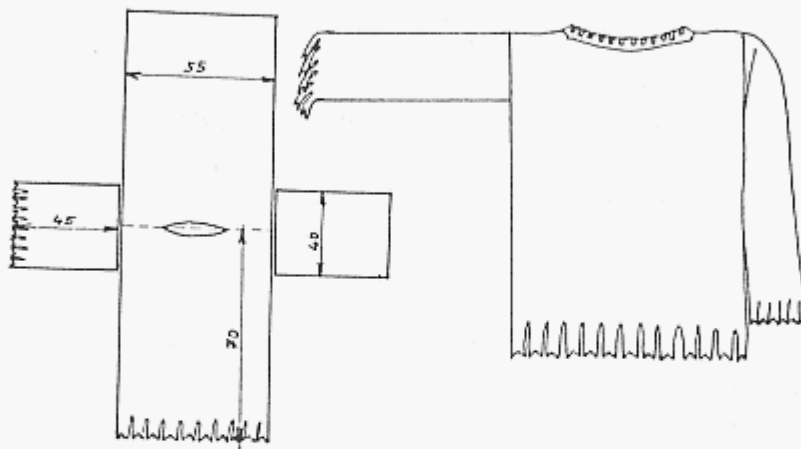

Košile může být jednoduchá, ozdobená rozstříháním krajů rukávů a spodního okraje, nebo může být zdobená více třásněmi, které se vsadí do švů na rukávech, na ramenu a u krku.

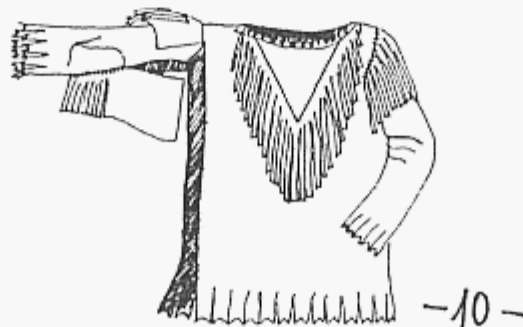

Výstřih košile kolem krku lze po obšití překrýt ozdobnou **chlopní**, která může zároveň sloužit jako kapsička. Tato chlopeň, sloužící k zakrytí výstřihu, bývá nejvýrazněji zdobenou částí košile. Chlopně bývají *korálkovány* (například „stehem líné ženy,“) a s *třásněmi* na okrajích.

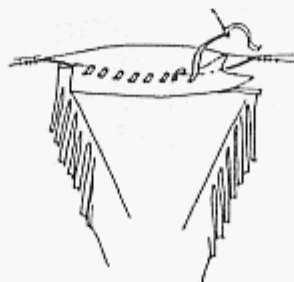
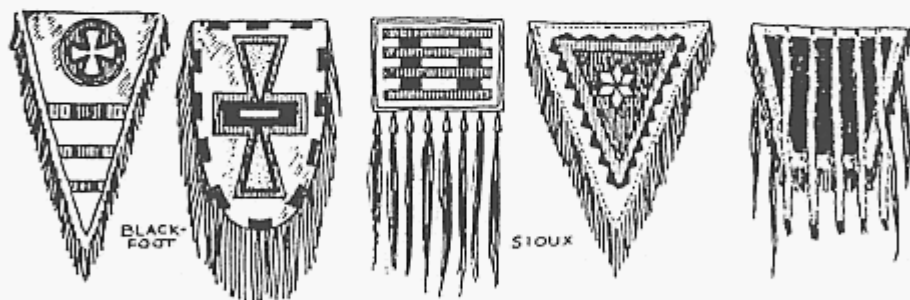

Košili lze také zdobit pásy z *korálek*. Korálky se přišívají na pruhy kůže či látky, a potom se tyto pruhy s korálky přišívají na hotovou košili. Dále lze použít na zdobení košile střepečky *vlasů*, *žíní* nebo načerno obarvené *koudele*.



Jiným jednodušším druhem výzdoby válečné košile je *pomalování štětcem*. V tomto případě lze doporučit Balakryl (matný) ředěný vodou, aby látka nebyla příliš tvrdá. Výhodou tohoto malování proti tužím a jiným barvám je, že lze košili prát běžným způsobem.

CAPOTE

Capote (čteme kapote) je kabát z deky, který nosili indiáni. Na jeho výrobu použijte deku s *hustou osnovou*, aby se nevytrhávala ze švů a netřepila se. Náčrt je pouze ilustrační, proto se držte číselných údajů, které si můžete upravit podle vlastních tělesných rozměrů (údaje na tomto náčrtku odpovídají výšce postavy 180 cm). Umístění jednotlivých dílů při stříhání závisí na rozměrech deky.

- Díl A – přední a zadní části capote
- Díly B – rukávy
- Díl C – kapuce

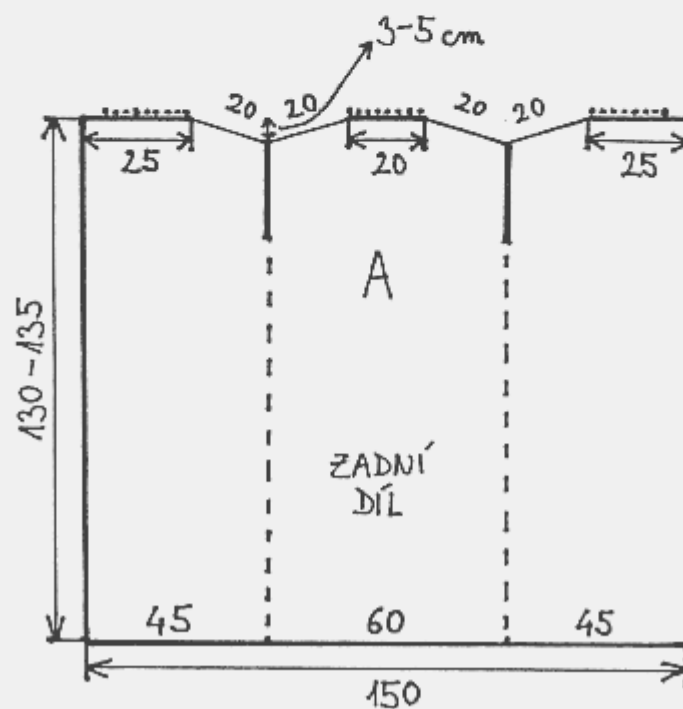

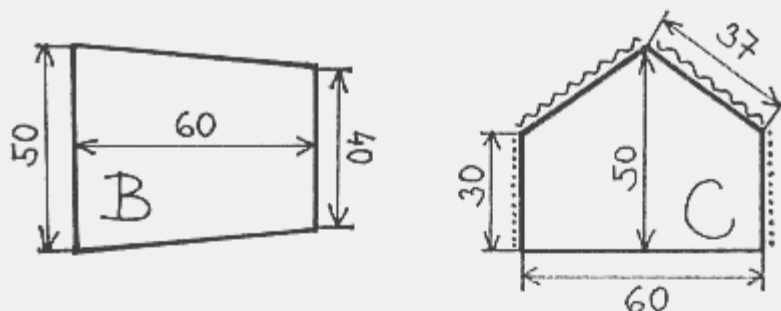

Ze zbytků deky po vystřížení hlavního dílu A, rukávů (dvakrát B) a kapuce (C) sešijete asi 7 cm široký pásek na převázání capote kolem pasu a dlouhý střepec na kapuci. Rukávy capote jsou obvykle hodně dlouhé, abychom je mohli při práci zahrnout.

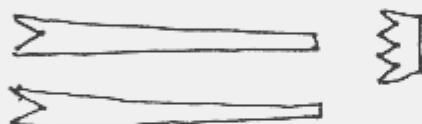

POSTUP PŘI SEŠÍVÁNÍ CAPOTE

Nejprve sešijeme *rukávy*. U dílu A sešijeme *ramenní švy* a přitom ponecháme *průstřih na rukávy* (asi 25 cm). Do tohoto průstřihu se vloží po délce sešité rukávy (každý rukáv z jednoho z dílů B). Připravíme si *kapuci* z dílu C. Z rubu sešijeme tu část dílu, která je na nákrese vyznačena vlnovkou, a do špičky vložíme dlouhý *střepec* z jednoho nebo dvou dílů na konci s vystřížením ve tvaru V. Střepec nám po obrácení na líc bude z kapuce viset. Lem kapuce, na nákrese vyznačený tečkovaně, se nasadí a přišíje ke krku dílu A v místech také označených tečkovaně.



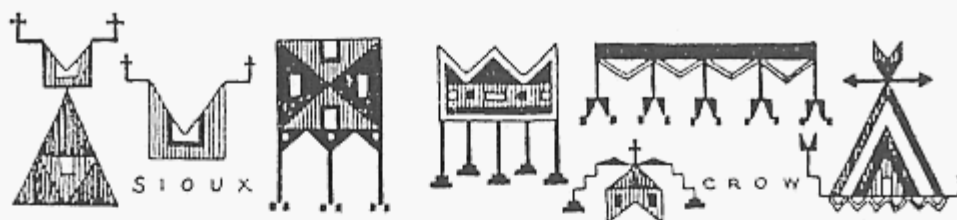

Dolní okraj
capote a rukávů se
pokud možno klade na
začištěný lem deky.
Svislý okraj capote
vpředu z obou stran i
s kapucí *olemujte*
širokou lemovkou (4 –
5 cm) barevně ladící
s dekovinou. Podle
různých stříhů se capote
vyzdobují třásněmi ve
švech. *Třásně* můžete
nastříhat po sešití přímo
z hlavního dílu, nebo je
můžete vložit do
ramenního švu, švu
kolem vložení rukávů,
nebo kolem všití
kapuce. Délka třásní,
vkládaných i ve dvou
řadách, může být kolem
15 cm a s vykousnutým
V na konci. Při sešívání
zabíráme na šev 1 cm *i*
více, aby se nám deka
nevytrhávala.

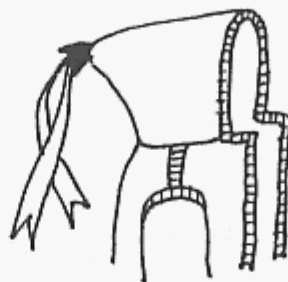

PONCHO A DEKA

Pokud se vám nepodaří ušít si na tábor capote, buď vám bude občas zima, nebo si můžete zhotovit poncho (pončo). Poncho je pokud možno jednobarevná deka uprostřed s otvorem na hlavu, popřípadě po delších stranách zúžená a obroubená lemovkou. Přes poncho se používá pásek.

Pokud nebudete mít na tábor capote ani poncho, doporučujeme vám vzít si alespoň obyčejnou deku, kterou si přehodíte přes ramena.



ZPŮSOBY UKLÁDÁNÍ VĚCÍ V TÝPÍ

Po zhotovení indiánského oděvu před námi vyvstane problém, kam jej s ostatními věcmi v týpí uložit. Kletry, krosny, jiné batohy a kufry nepůsobí stylově a nejsou tu ani příliš praktické. Indiáni měli své věci uschovány v kožených krabicích, brašnách a vacích zvaných **parfleche**.

PARFLECH

Parflech (čteme parfleš) slouží jako schránka na věci. V našem případě si do ní můžeme dávat šaty či spacák, aby nemusely v týpí ležet volně na posteli.

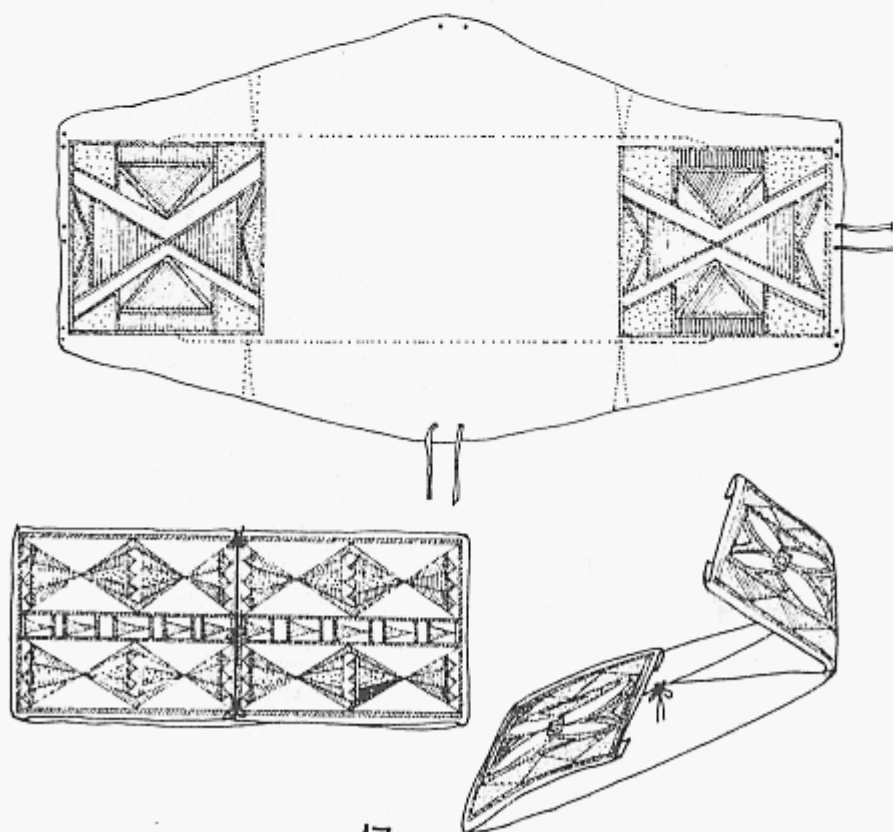

BEDNY

My používáme místo kožených krabic **dřevěné bedny**, které si lze vyrobit, nalézt na půdě, nebo zakoupit ve vojenských výprodejích. Tyto bedny si můžete přetřít nebo pomalovat libovolnými indiánskými vzory. Několik příkladů zde uvádíme.

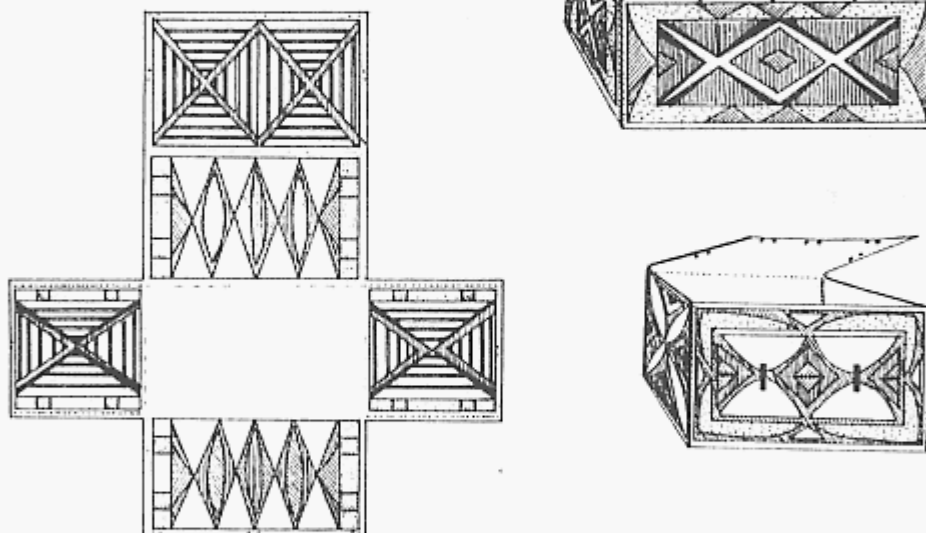

Bedny dáváme v týpí na zem vždy na *rošt z kulatiny*. Každá věc položená přímo na zem začne na trávě velice rychle plesnivět.

Na tyče můžeme v týpí rozvěsit různé *váčky* i větší *pytlíky*, do kterých si ukládáme často používané věci a drobnosti. Zavěšujeme je pomocí řemínků, používání hřebíků je nejen velmi nestylové, ale přináší problémy při opětovném použití tyčí.

VÝŠIVKOVÉ VZORY, ZNAKY A SYMBOLY



VZORY LESNÍCH INDIÁNŮ TKANÝCH NA STAVU (KMEN OJIBWA)



VZORY LESNÍCH INDIÁNŮ VYŠITÝCH METODOU PŘÍŠÍVANĚHO NĀVLEKU (OJIBWA)

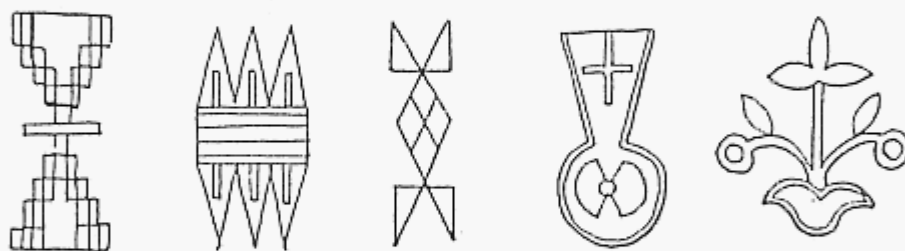

GÉOMETRICKĚ A KVĚTINOVĚ VZORY ČERNONOŽCŮ, KTERÉ OBVYKLE VYŠÍVALI



GÉOMETRICKÁ VYŠÍVKA SIOUXŮ METODOU NĀVLEKOVĚ VYŠÍVKY

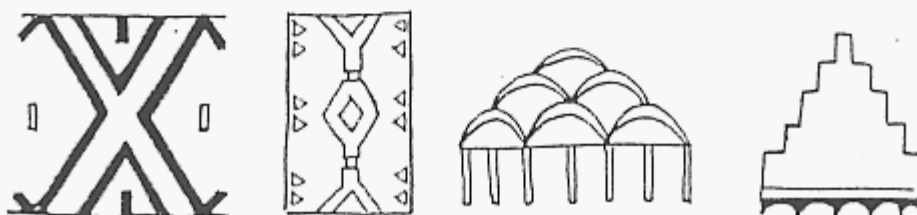

GÉOMETRICKÉ VZORY KMENE UTE

MALOVANÉ VZORY PUEBLANŮ

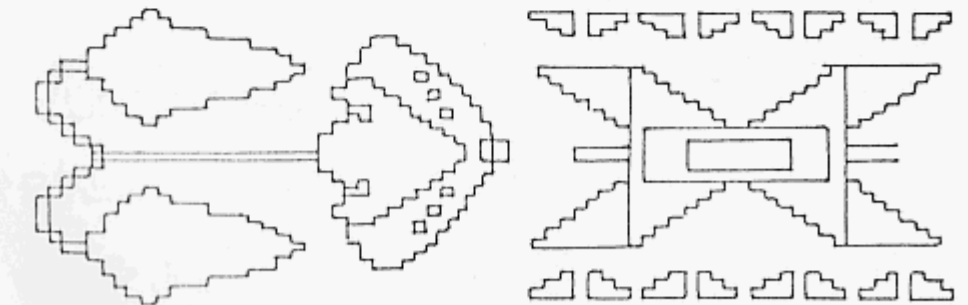
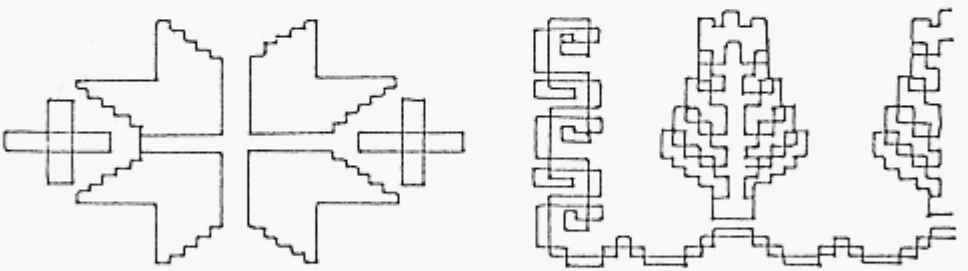
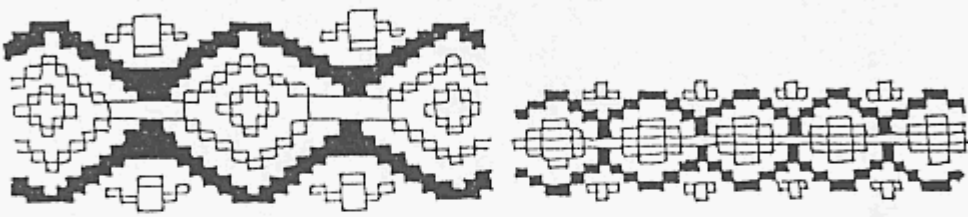
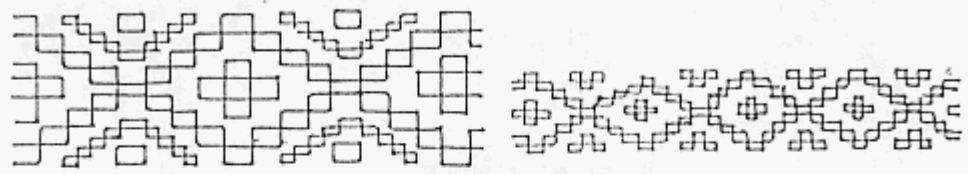

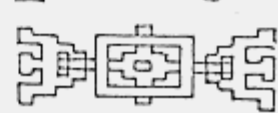
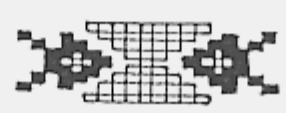
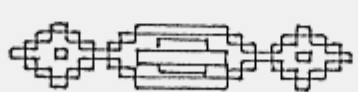
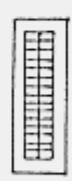
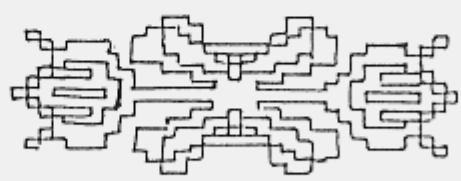
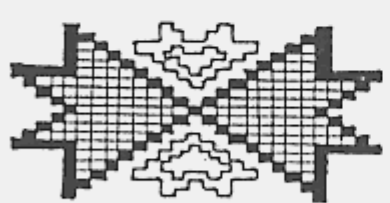
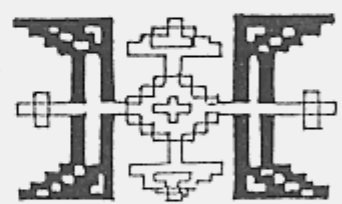
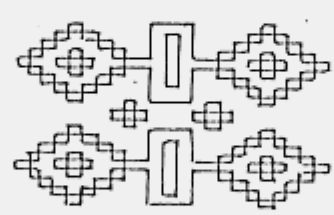
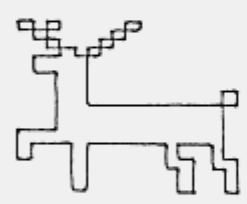
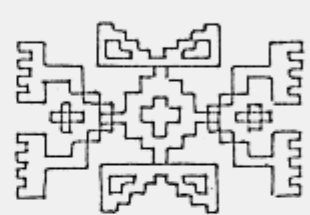
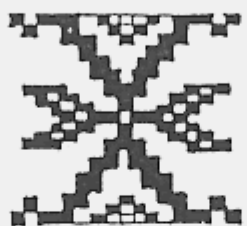
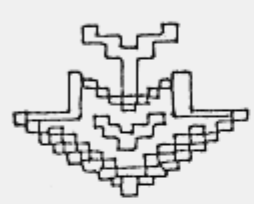



↓ VZORY NA
BEDERNÍ PA'S

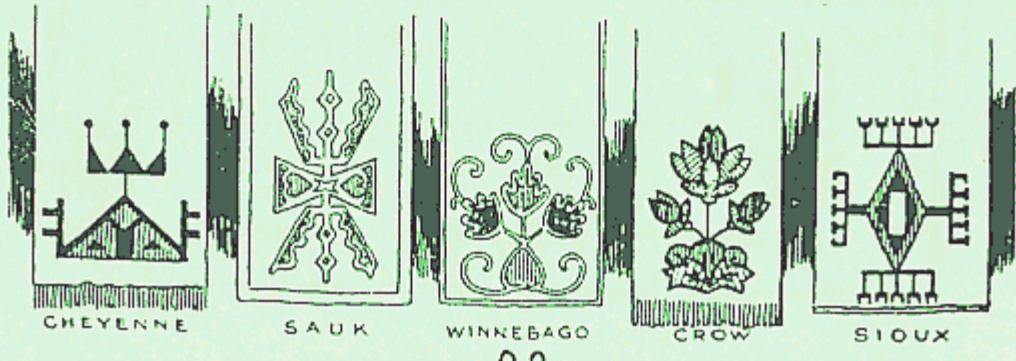

CHEYENNE

SAUK

WINNEBAGO

CROW

SIoux



Nezávislý občasník lidu Lomikelova
Vychází někdy a to podle počasí,
možností, nálady i hvězdné konstelace.
Číslo 2/00 vychází dne **3.3.2000**..
Nevyžádané křehopisy se nevracejí.
Pouze pro potřebu 76. oddílu Junáka v
Praze **KRHÚTI**. Šéfredaktor Drobek.

